

Vakuumsauger UPG1000

Vakuumpumpe | Uplifter

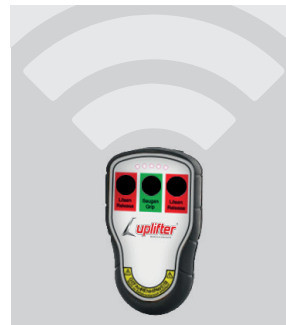

Tragkraft	1.000 kg
Saugteller Anzahl	10 Stück
Saugteller Durchmesser	Ø 350 mm
Gebogene Scheiben	
Senkzylinder	
Funkfernbedienung	optional
Eigengewicht max.	126,0 kg
Länge max./min.	2,72/1,25 m
Breite max./min.	1,54/1,01 m
Neigungswinkel	90°
Drehbarkeit	360° im 45° Raster
Betriebsdauer	ca. 8,0 Stunden

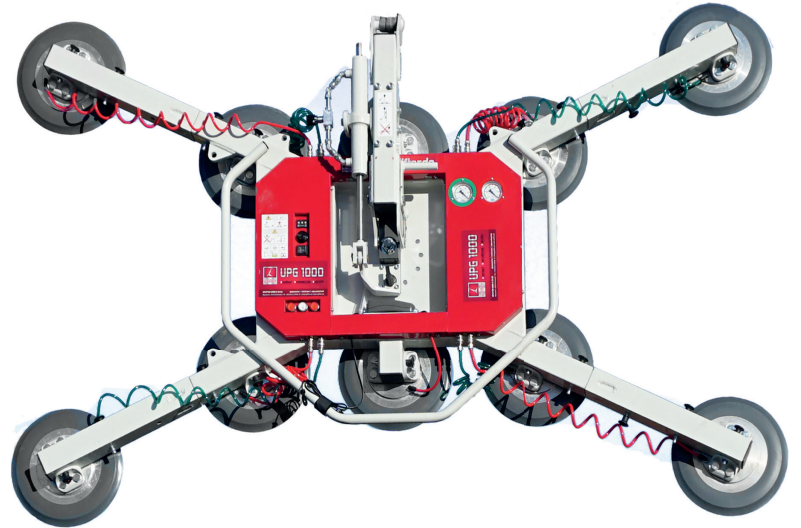

Funkfernbedienung für das Ansaugen und Lösen des Vakuums

TIPP

Leichtes Handling der Vakuumsauger auf der Baustelle und zur sicheren Aufbewahrung mit dem Transportwagen UPT200.

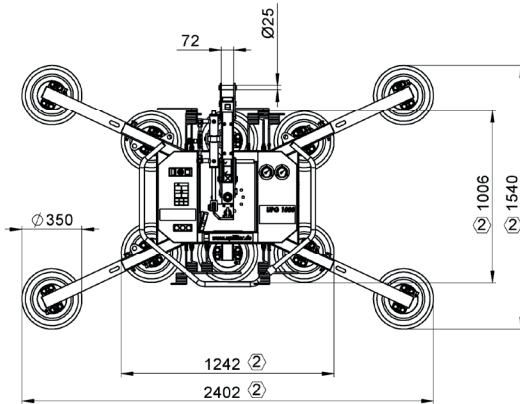

Abmessungen

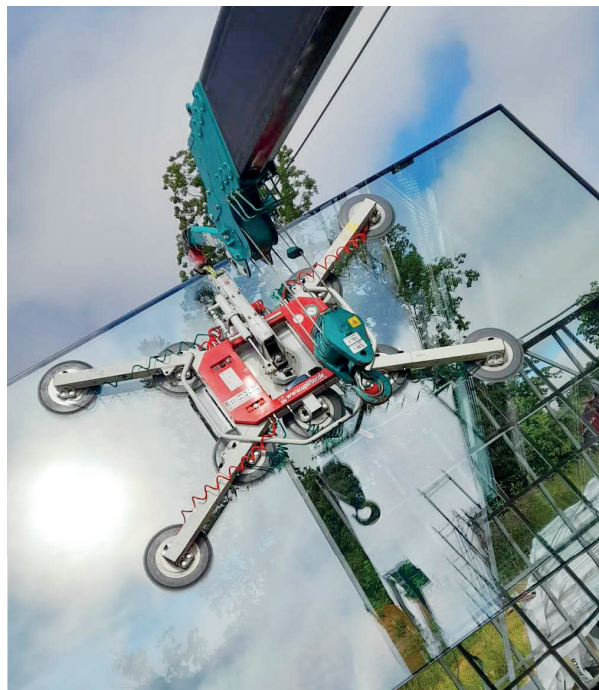
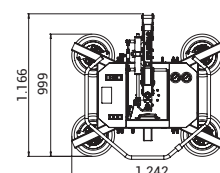
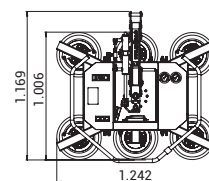
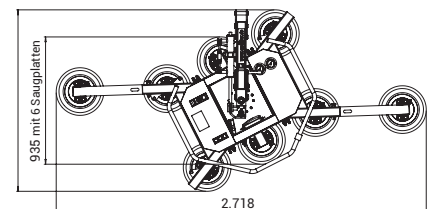
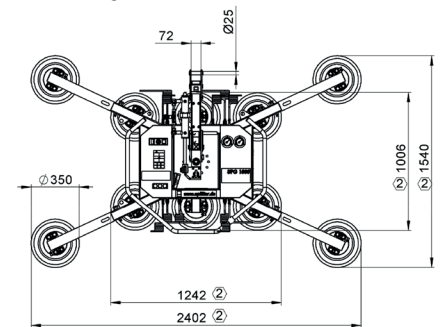

Durch die flache Bauweise des UPG1000 sind Einsätze auch hinter einem Gerüst möglich



Besuchen Sie uns bei YouTube und sehen Sie den UPG1000 beim Einsatz in Taiwan.