

# Vakuumsauger UPG1200

Vakuumpumpe | Uplifter

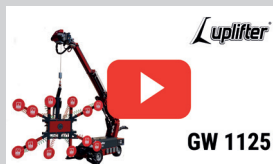

Tragkraft	1.200 kg
Saugteller Anzahl	12 Stück
Saugteller Durchmesser	Ø 350 mm
Gebogene Scheiben	<input type="checkbox"/>
Senkzylinder	<input checked="" type="checkbox"/>
Funkfernbedienung	<input checked="" type="checkbox"/>
Eigengewicht max.	190,0 kg
Länge max./min.	3,08/1,01 m
Breite max./min.	1,28/0,71 m
Neigungswinkel	90°
Drehbarkeit	120° elektrisch
Betriebsdauer	ca. 8,0 Stunden

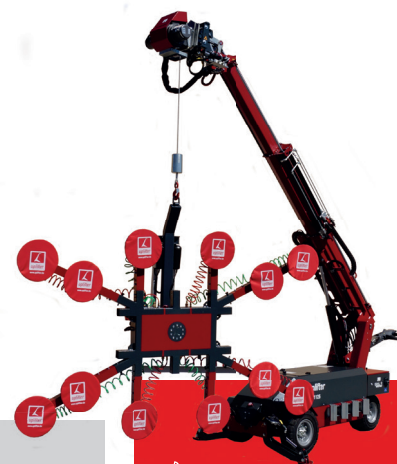
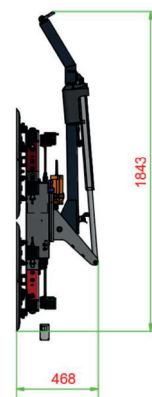
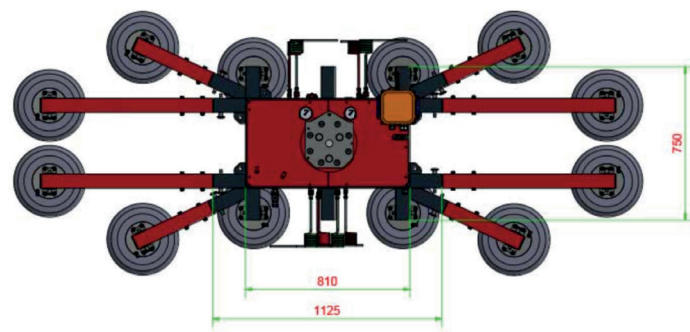
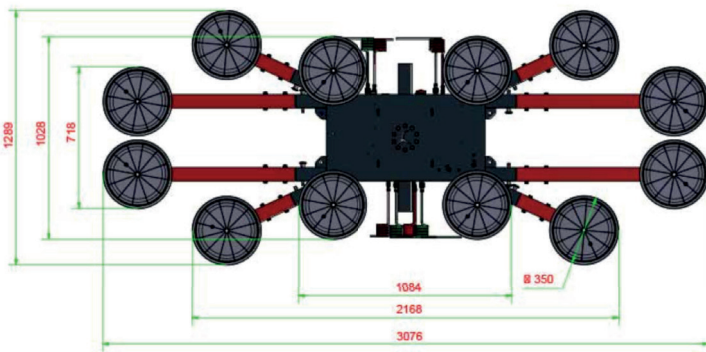
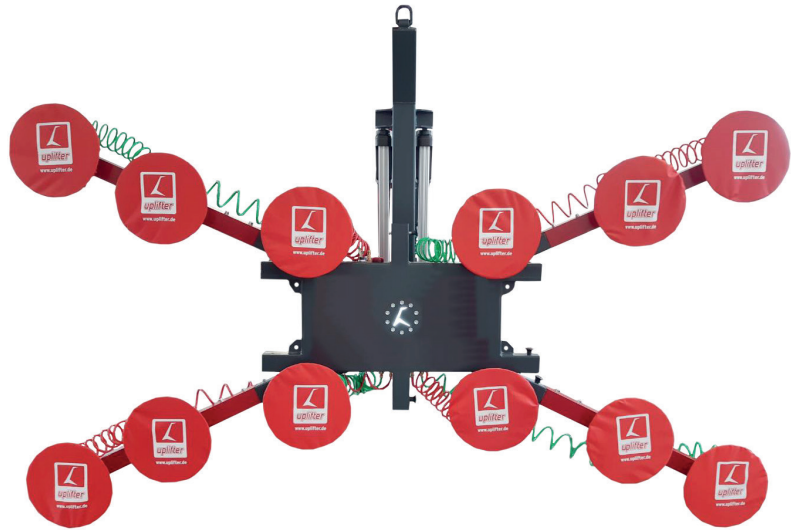

Interessante Videos mit **Einsatzbereichen** finden Sie auf **YouTube**.

Abonnieren Sie unseren Kanal, um mehr über die Möglichkeiten unserer Maschinen zu erfahren. Vom **Einweisungsvideo** bis zum Baustelleneinsatz ist alles dabei.

**TIPP**

Das Vakuumkreuz am GW 1125 kann schnell demontiert werden und mittels Kippadapter auch einzeln genutzt werden!