

# UPT350 PRO

Glassworker & Vakuumsauger



- **Tragkraft max. 350 kg**
- Elektrische Handsauger
- Manueller Seitenvershub (+/- 55 mm)
- Elektrische Winde zum Heben und Senken
- Unkomplizierter und schneller Auf-/Abbau
- Gesamtbreite: 685 mm (ohne Vakuumsystem)
- Gesamthöhe 1.898 mm
- Mast schwenkbar um 90°
- Elektrischer Mast mit Neige-/Kippfunktion um +8° bis -18°
- Vollgummireifen
- Rutschsicherer Haltegriff



Uplifter GmbH & Co.KG

Oberaich 5 | 92543 Guteneck  
Germany  
T +49 9433 204990  
[www.uplifter.de](http://www.uplifter.de)

- **Abnehmbarer Vakuumsauger UPG350**
  - Horizontale Tragkraft max. 350 kg
  - Silikonfreie Saugteller (keine Abdrücke)
  - Vertikale Tragkraft max. 300 kg
  - Manuelles Drehen um 360° mit Raster alle 45°
  - 2 unabhängige Vakuumkreise
  - 12 V Akku-Stromversorgung
  - Zulässiger Temperaturbereich 0° bis 40°
- 
- Bedienungsanleitung mit CE-Konformitätserklärung
  - Gesamtgewicht Transport- und Montagehelfer + Vakuumsauger ca. 480 kg

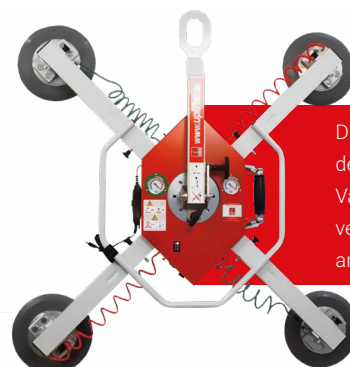
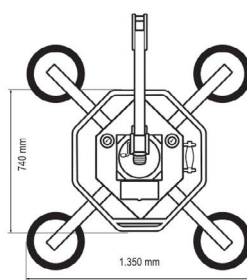
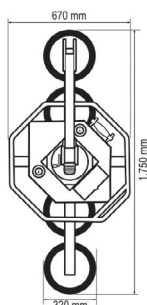
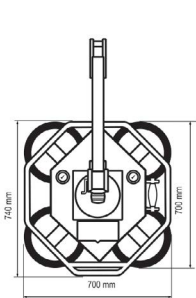

Durch unterschiedliche Anordnung der Saugteller kann der Vakuumsauger optimal an verschiedenste Scheibengrößen angepasst werden.

# UPT350 PRO

Glassworker & Vakuumsauger



Tragkraft	350 kg
Anzahl der Sauger	4 Stück
Gebogene Scheiben	
Seitenverschub	
Kippen und Neigen	
Eigengewicht	ca. 480,0 kg
Höhe	1,90 m
Breite	0,69 m
Neigungswinkel	+8° bis -18° elektrisch
Schwenken	90°

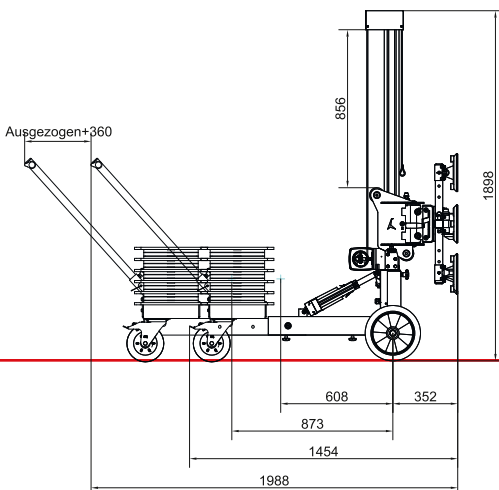
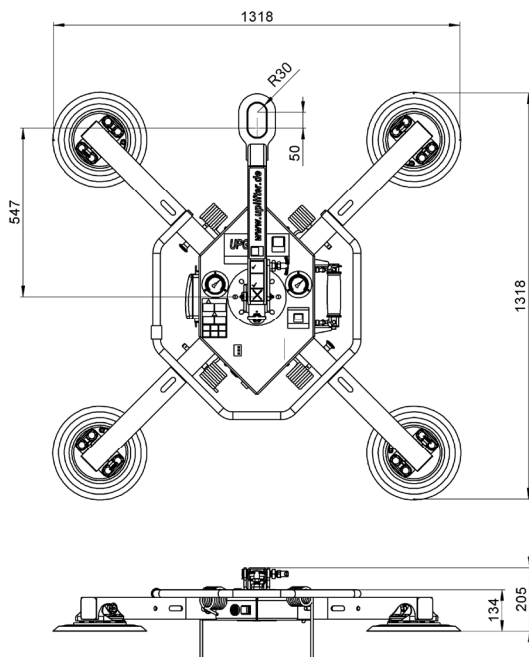

**TIPP**

Durch einen Adapter kann der UPG350 schnell und werkzeugfrei am UPT350 montiert werden. Es bleiben sämtliche Funktionen des UPT350 erhalten, wie Seitenverschub, Schwenken und Neigen. Die Drehfunktion ist im Vakuumsauger integriert und kann manuell genutzt werden.



### Nutzen Sie das Uplifter PRO Prinzip

Zwei Geräte in einer Maschine. Die Innovation auf dem Markt, ein Transport- und Montagewagen mit abnehmbarem und unabhängig nutzbarem Vakuumsauger. Bleiben Sie so individuell wie Ihre Anforderungen auf der Baustelle.

