

Vakuumsauger DSZ 2000

Vakuumtechnik | Uplifter



- Tragkraft maximal **2.000 kg**
- Motorisches Drehen um 360°
- Hydraulisches Kippen um 90°
- Zwei unabhängige Vakuumpreise, jeder Kreis mit 2-facher Sicherheit und Reserve-Vakuumtank
- Netzunabhängige Akku-Stromversorgung, 12 V Vakuumanlage
- Außenmaße min. 1800 x 1200 x 320mm
- Außenmaße max. 3712 x 1200 x 320mm
- Eigengewicht 420 kg
- Kabelfernbedienung für alle Funktionen
- Auf Wunsch optionale Funkfernbedienung



TIPP

Im Lieferumfang ist ein Transportwagen bereits inklusive.

Der Transport zur und auf der Baustelle ist dank Rollen kein Problem.

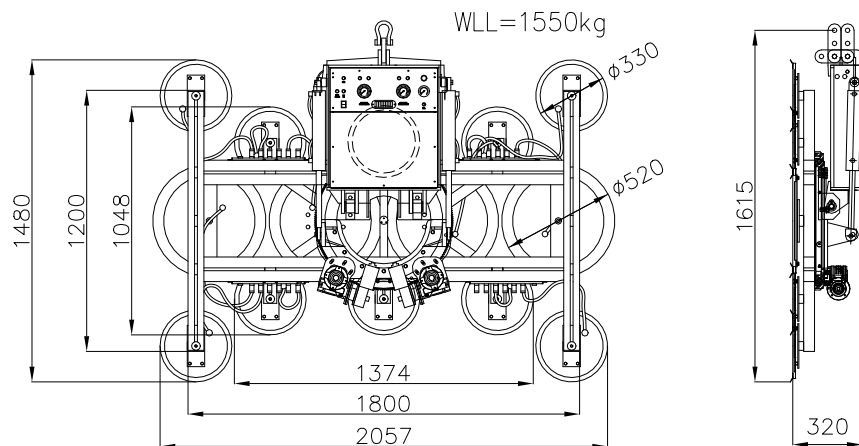

Vakuumsauger DSZ 3500

Vakuumtechnik | Uplifter



- Traglast bis **3.500 kg**
- Vierkreis-System
- 12 Saugteller ($\phi 520$ mm)
- Mit Funkfernbedienung erhältlich
- Motorisches Drehen um 360° mit zwei Getriebemotoren
- Hydraulisches Kippen um 90°

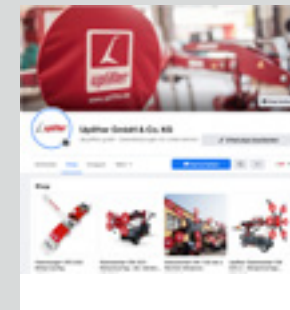

Interessante Berichte und Einsatzbereiche finden Sie auf **Facebook**. Nutzen Sie hier die **Galerie**, um mehr über besondere **Baustellen** zu erfahren. Folgen Sie unserer Fanpage und bleiben Sie immer aktuell.